

Fiche technique

Caractéristiques du produit



Cuiseur à pâtes

Modèle	Code SAP	00008183
VT 780 E	Groupe d'articles	Cuiseurs de pâtes et bains-marie



- Volume de la cuve [L]: 2 x 23
- Entrée d'eau: Robinet mécanique
- Type de vidange: Dans le meuble
- Vidange avec fusible de sécurité: Oui
- Matériel: AISI 304 plaque supérieure et revêtement
- Indice de protection d'enveloppe: IP24
- Température maximale de l'appareil [° C]: 110
- Nombre de paniers: 2

Code SAP	00008183	Puissance électrique [kW]	15.000
Largeur nette [mm]	800	Alimentation	400 V / 3N - 50 Hz
Profondeur nette [mm]	730	Volume de la cuve [L]	2 x 23
Hauteur nette [mm]	900	Nombre de paniers	2
Poids net [kg]	74.90		

Fiche technique

Dessin technique



Cuiseur à pâtes

Modèle

Code SAP

00008183

VT 780 E

Groupe d'articles

Cuiseurs de pâtes et bains-marie

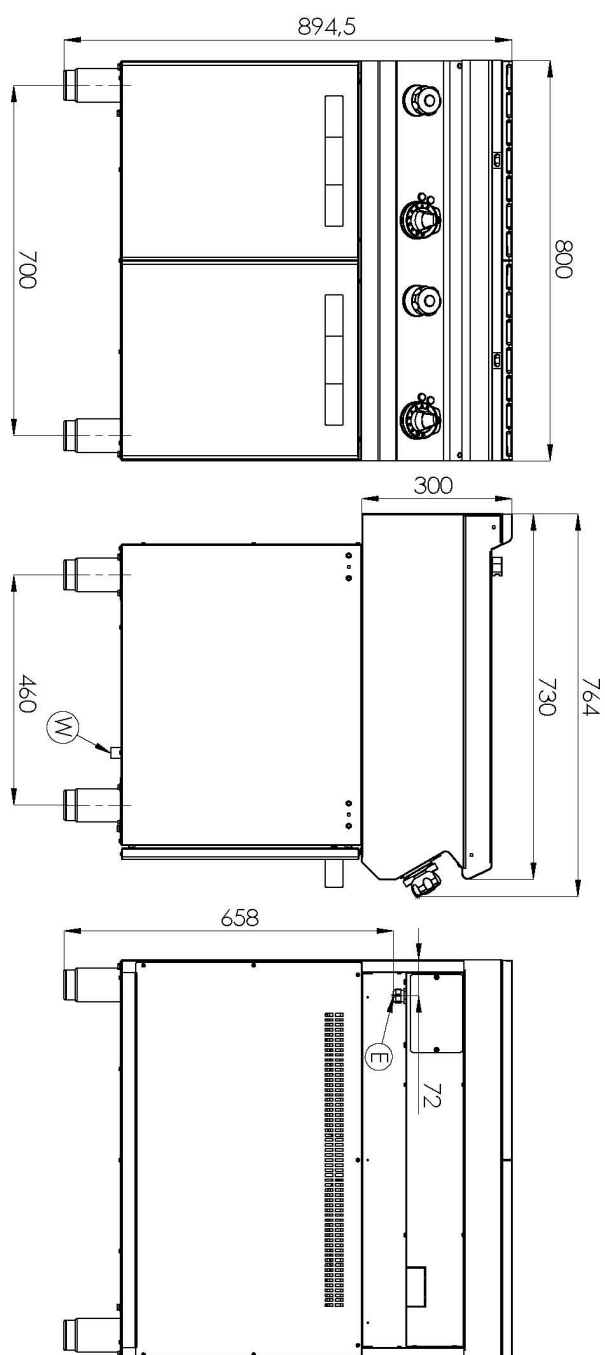

Fiche technique

Paramètres techniques



Cuiseur à pâtes

Modèle	Code SAP	00008183
VT 780 E	Groupe d'articles	Cuiseurs de pâtes et bains-marie

1. Code SAP:

00008183

2. Largeur nette [mm]:

800

3. Profondeur nette [mm]:

730

4. Hauteur nette [mm]:

900

5. Poids net [kg]:

74.90

6. Largeur brute [mm]:

840

7. Profondeur brute [mm]:

800

8. Hauteur brute [mm]:

1080

9. Poids brut [kg]:

85.00

10. Type d'appareil:

Appareil électrique

11. Type de construction de l'appareil:

Stationnaire

12. Puissance électrique [kW]:

15.000

13. Alimentation:

400 V / 3N - 50 Hz

14. Indice de protection d'enveloppe:

IP24

15. La couleur extérieure de l'appareil:

Acier inoxydable

16. Matériel:

AISI 304 plaque supérieure et revêtement

17. Type de plan de travail:

Emboutie aux formes et angles arrondis - nettoyage d'entretien confortable

18. Matériau de la plaque supérieure:

AISI 304

19. Finition de surface:

Acier inoxydable poli

20. Volume de la cuve [L]:

2 x 23

21. Dimensions de la cuve [mm x mm x mm]:

2 x 340 x 306 x 329

22. Capacité volumique du récipient [l]:

23.00

23. Température maximale de l'appareil [° C]:

110

24. Température minimale de l'appareil [° C]:

30

25. Accès au service:

De l'avant en retirant le panneau avant

26. Thermostat de sécurité:

Oui

27. Pieds réglables:

Oui

28. Informations complémentaires:

Koše nejsou součástí dodávky – možno dokoupit

Fiche technique

Paramètres techniques



Cuiseur à pâtes

Modèle

VT 780 E

Code SAP

00008183

Groupe d'articles

Cuiseurs de pâtes et bains-marie

29. Matériel de l'élément chauffant:

Incoloy

30. Nombre de paniers:

2

31. Faux fond:

Oui

32. Nombre de cuves:

2

33. Matériau de la cuve:

AISI 316 - Acier inoxydable très résistant à l'eau salée

34. Entrée d'eau:

Robinet mécanique

35. Type de vidange:

Dans le meuble

36. Vidange avec fusible de sécurité:

Oui

37. Connexion aux évacuations:

Oui

38. Emplacement du chauffage:

Intérieur

39. Section des conducteurs CU [mm²]:

4